

1. INSTALACE

Pojistný ventil je obvykle instalován na výstupní potrubí za regulátor tlaku a odfuk z ventilu je vyústěn do atmosféry. Dimenze výstupního potrubí z pojistného ventilu nesmí být menší než je výstupní dimenze pojistného ventilu.

Dále proveďte:

- Ujistěte se, jestli parametry uvedené na štítku odpovídají požadavkům na provoz zařízení.
- Ujistěte se, zda byl ventil namontovaný ve směru proudění media – šipka na tělese regulátoru

2. DOPORUČENÍ K UVEDENÍ DO PROVOZU

Ujistěte se, že byl plyn vpuštěn pomalu a je zregulován.

3. PŘÍČINY NESPRÁVNÉ FUNKCE

3.1 Pojistný ventil neotevívá:

- V potrubí není plyn.
- Prasklá membrána (16)
- Hodnota otevíracího tlaku je nastavena nad požadovanou hodnotou otevření pojistného ventilu
- Sedlová guma (11) se nalepila na sedlo (10) - krátkodobě zvýšit tlak před ventilem

3.2 Pojistný ventil netěsní:

- Opotřebované těsnící kroužky
- Nečistoty na sedle ventilu které brání těsnému uzavření
- seřizovací pružina (4) je nesprávně nastavená

4. PERIODICKÉ KONTROLY

Výrobce doporučuje provádět pravidelné kontroly funkce a účinnosti pojistného ventilu.

Při provádění kontroly je třeba přivést na vstup ventilu plyn s vyšším tlakem než je nastavená hodnota otevření, nebo uvolnit klobouček (1) a táhnout směrem nahoru tyč (2). V obou případech ventil musí přepouštět plyn. Vrátit provozní podmínky do původního stavu a zkontrolovat, jestli ventil dokonale těsní.

5. ÚDRŽBA

5.1 Upozornění

Servis a údržbu smí provádět pouze kvalifikovaný a výškolený personál. Pro více informací se obraťte na Technické oddělení výrobce/ distributora zařízení. Před započítím prací je nutné uzavřít potrubí před pojistným ventilem a ujistit se, že vnitřek tělesa je odtlakován - táhnutím tyče (2). Po ukončení prací proveďte kontrolu těsnosti spojů pomocí pěnotvorného roztoku.

5.2 Generální údržba

- Uvolnit klobouček (1), matici (3) a pružinu (4)
- Uvolnit šrouby (15) a víko (5), redukční kroužek (21), toto platí pro V/52.
- Uvolnit membránovou skupinu a zkontrolovat účinnost membrány(16) těsnícího kroužku (11) a držáku kroužku (6), eventuálně vyměnit opotřebované součástky.
- S použitím vhodného klíče uvolnit sedlo (10) a těsnění (9) podle potřeby vyměnit.
- Smontovat jednotlivé součástky v opačném pořadí než tomu bylo při demontáži, dávat přitom pozor na správné uložení membrány a dotažení šroubů (15), protože jejich nerovnoměrné dotažení může ohrozit dokonalost těsnění s funkcí ventilu.

6. NASTAVENÍ

Ventil se běžně dodává s nastavením na provozní podmínky (viz hodnoty uvedené na štítku) pokud je třeba doladit hodnotu, je to možné dotahováním matice(3) dosáhnout hodnotu požadovanou. Je třeba mít na paměti, že otáčením matice ve směru hodinových ručiček se hodnota zvyšuje a naopak.

7. POZNÁMKA

Doporučuje se, aby pojistný ventil byl propojen potrubím do atmosféry.

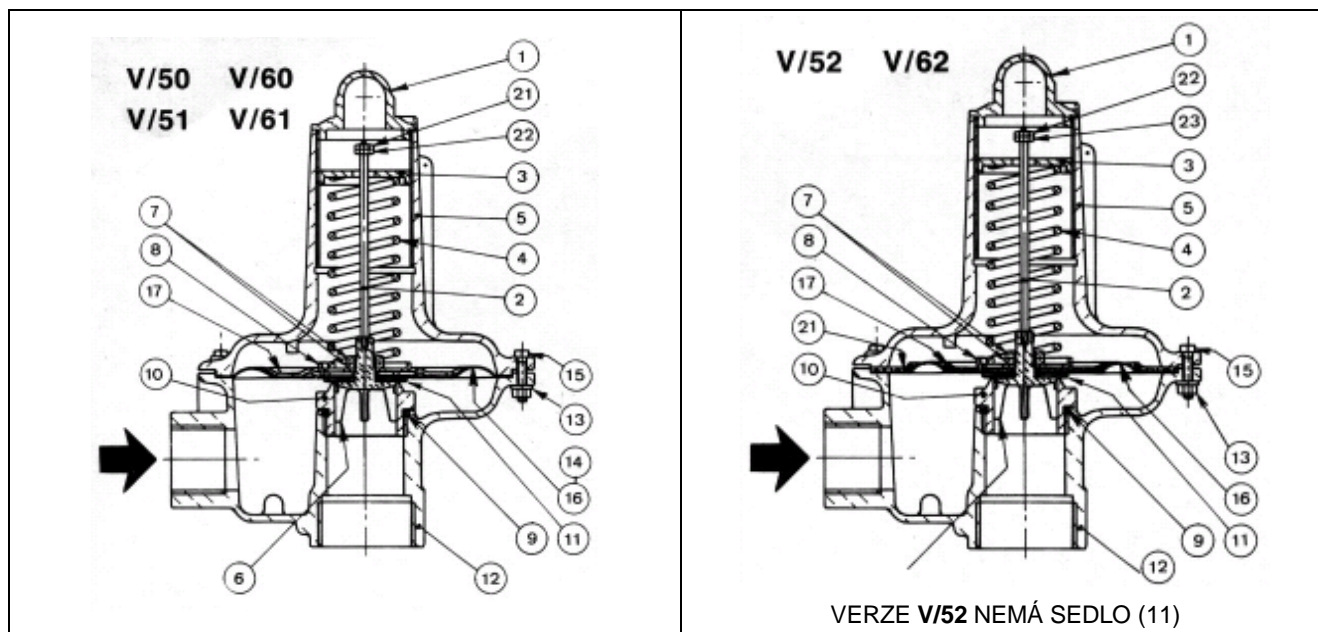

DAJE PRO OBJEDNÁVKU NÁHRADNÍCH DÍLŮ

(Vybráno dle Bulletin GB-I-0082-04/03/90)

TYP ZAŘÍZENÍ:..... VÝR. ČÍSLO:
 VSTUPNÍ PŘIPOJENÍ DN: VÝSTUPNÍ PŘIPOJENÍ DN:
 Č. SOUČÁSTKY / POZ./: NÁZEV:

POZ.	NÁZEV	POZ.	NÁZEV
	V/50 – V/51; V/60 – V/61		V/52; V/62
1	Klobouček	1	Klobouček
2	Tyč se závitem	2	Tyč se závitem
3	Kruhová matice	3	Kruhová matice
4	Seřizovací pružina	4	Seřizovací pružina
5	Vrchní víko	5	Vrchní víko
6	Držák sedla	6	Držák sedla
7	Matice	7	Matice
8	Držák pružiny	8	Držák pružiny
9	O-kroužek	9	O-kroužek
10	Sedlo	10	Sedlo
11	Těsnící talíř	11	Těsnící talíř
12	Těleso	12	Těleso
13	Matice	13	Matice
14	Těsnění	14	
15	Šroub	15	Šroub
16	Membrána	16	Membrána
17	Talíř	17	Talíř
21	Matice	21	Kroužek
22	Matice	22	Matice
		23	Matice

Tučně vylisované jsou označeny pryžové části, které jsou dodávány v „SADÁCH NÁHRADNÍCH DÍLŮ“ – doporučená skladová zásoba



HUTIRA – BRNO, s.r.o.
 Štefánikova 9a
 602 00 BRNO
 (: +420 541 212 144
 fax : +420 541 219 763

info@hutira.cz

servis@hutira.cz

- Pobočka Praha
 Chodovecké nám. 1 /331
 141 00 PRAHA 4
 (: +420 272 762 154
 fax : +420 272 761 461

paha@hutira.cz

BULLETIN
 GB-I-0082-04/03/90